

**GABELSTAPLER
10 BIS 60 TONNEN**

KONECRANES®



**EIN NEUER ANSATZ
FÜR DEN EFFEKTIVEN
GÜTERUMSCHLAG**

SMV GABELSTAPLER



Integrierte Ballenklammer für Papier und Zellstoff (10 bis 13,6 Tonnen).



Umweltfreundliche Spezialfahrzeuge für Sägewerke. In vielen Ausführungen erhältlich (12 – 16 Tonnen).

Seit mehr als 50 Jahren arbeitet Konecranes Liftrucks eng mit Transport- und Logistikunternehmen zusammen und liefert leistungsfähige Gabelstapler, die nach Kundenvorgaben zusammengestellt werden und durch herausragende Leistung bei maximaler Zuverlässigkeit überzeugen. Unsere Gabelstapler müssen täglich große Mengen von Holz, Stahl, Papier, Betonelementen, Maschinen und Industriegütern bewegen. Wir sind immer auf der Suche nach neuen Lösungen, damit unsere Flurförderzeuge noch effizienter, umweltfreundliche und wirtschaftlicher arbeiten können.

Für größere Coils und Platten werden größere Fahrzeuge benötigt (10-60 Tonnen).



SCHWERE GÜTER KOSTENGÜNSTIG UMS

Unsere neue Stapler-Reihe ist das weltweit umfangreichste Sortiment von großen Gabelstaplern mit Tragkapazitäten zwischen 10 und 60 Tonnen. Nur sehr wenige Wettbewerber haben eine ähnlich breite Modellpalette. In SMV-Gabelstaplern kommen innovative Lösungen zum Einsatz: Das Kastenrahmen-Fahrgestell, die lastabhängige Hydraulik mit variablen Kolbenpumpen, elektronisch gesteuerte, umweltfreundliche Motoren und eine neue Kabine mit verbesserter Ergonomie sind nur einige Beispiele für diese Innovationen.

Wir bauen Stapler, die Ihre Anforderungen erfüllen und für Ihre Anwendungen angepasst sind. Die innovativen Fahrzeuge haben Konecranes Liftrucks zu einem Marktführer gemacht, dessen Produkte sich durch herausragende Qualität, hohe Produktivität und niedrige Lebenszykluskosten auszeichnen.

Maximale Festigkeit und ein perfektes Gleichgewicht

Wir verwenden für unsere Fahrzeuge ein einzigartiges Kastenrahmen-Fahrgestell und sorgfältig abgestimmte Komponenten. Die Motoren sind für hohe Drehmomente bei niedrigen Drehzahlen ausgelegt und die geprüfte lastabhängige Hydraulik der Stapler sorgt dafür, dass die Motorleistung auch maximal ausgenutzt wird.

Weniger Verschleiß, geringer Kraftstoffverbrauch und bessere Umweltfreundlichkeit durch lastabhängiges Hydraulik

Das lastabhängige Hydrauliksystem passt die Hebeleistung an das Gütergewicht an und fordert die mögliche Maximalleistung nur bei Bedarf an. Da das Fahrzeug weniger Kraftstoff verbraucht, nehmen auch Schadstoffausstoß und Geräuschentwicklung ab. Diese intelligente Technik bietet eine Reihe von Vorteilen: Die Hebevorgänge sind einfacher, der Antrieb läuft ruhiger und Hydraulik, Motor und Getriebe verschleifen langsamer.



Schwere Stapler für schweres Material. Für das Anheben von Stahlplatten und Coils werden große Fahrzeuge benötigt (bis zu 60 Tonnen).



Der Reifenwechsel bei den riesigen Bergwerksfahrzeugen erfordert eine hohe Präzision (15-25 Tonnen).

CHLAGEN

Höhere Produktivität durch kundenangepasste Lösungen

Jeder Kunde hat eigene Anforderungen an die Funktionalität und Ausstattung von Staplern. Unsere Fahrzeuge sind modular konzipiert und werden nach Ihrem Bedarf und Ihren Anforderungen zusammengebaut. Sie können die Fahrzeuge also sehr genau an Ihre Abläufe anpassen. Die hohe Leistung, die exzellente Handhabung und die Servicefreundlichkeit werden Sie in jedem Fall zu schätzen wissen.

Unser Augenmerk gilt dem Fahrer

Der Fahrer kann über einen längeren Zeitraum nur dann sicher und effektiv arbeiten, wenn er einen ergonomischen Arbeitsplatz hat. Unsere Kabinen, die wahrscheinlich besten auf dem Markt, werden dieser Anforderung gerecht. Sie überzeugen durch einzigartiges Komfort, ein breites Sichtfeld und ein Höchstmaß an Ergonomie. Die Kabinen sind so konstruiert, dass der Geräusch- und Schwingungspegel im Inneren sehr niedrig ist. Der Fahrer wird nicht von den Schwingungen des Motors und Fahrgestells abgelenkt. Die großen Fenster sorgen für bestmögliche Sicht und die leistungsfähige Lüftungsanlage für ein angenehmes Klima. Alle Anzeigen und Bedieninstrumente befinden sich in Griffweite des Fahrers.

Einsatzbereiche

- Sägewerke und Forstwirtschaft
- Papier- und Zellstoffindustrie
- Stahlwerke und Aluminiumwerke
- Werften und Maschinenbau
- Stein, Beton und Ziegel
- Fahrzeugindustrie
- Häfen und Eisenbahn
- Transport- und Logistikunternehmen



Für schwere Betonelemente werden breite Gabelträger und eine Seitenkabine benötigt (16-42 Tonnen).



Papierrollen sicher im Griff. Mit Anbauelementen können 2, 4 und 6 Rollen bewegt werden (12 – 16 Tonnen).



Schwer wie ein Felsen. Große Steinblöcke haben ein hohes dynamisches Gewicht, das nur von leistungsfähigen Staplern beherrscht wird (25-45 Tonnen).



Wir wollen mit unseren Kunden langfristig kooperieren. Ein wichtiges Element dieser Kooperation ist unser Qualitätskonzept (QC), das den langen und erfolgreichen Betrieb unserer Produkte sicherstellt und für niedrige Betriebs- und Instandhaltungskosten sorgt. Profitieren Sie von unseren Erfahrungen, damit Sie das Potenzial der Gabelstapler von Konecranes Liftrucks voll ausschöpfen und sich mit kostengünstigen Lösungen am Markt durchsetzen können.

QC ZUSAMMENARBEIT FÜR EINE OPTIMALE WIRTSCHAFTLICHKEIT



Zuverlässiger Betrieb durch professionelle Wartung

Eine lange Lebensdauer und geringe Stillstandszeiten setzen sachgerechte und professionelle Pflege und Wartung voraus. Unsere Fahrzeuge sind für ein Höchstmaß an Service- und Wartungsfreundlichkeit konzipiert. Alle Servicepunkte befinden sich an leicht zugänglichen Stellen, damit das Fahrzeug schnell wieder betriebsbereit gemacht werden kann. Jede von uns ausgelieferte Maschine hat einen Wartungsplan. Alle erforderlichen Wartungsarbeiten können von unseren Fachhändlern ausgeführt werden.



Ersatzteile überall auf der Welt

Unsere Kunden wissen, dass sie jedes gewünschte Ersatzteil schnell erhalten, egal wo sich ihr Standort befindet. Die Ersatzteile werden von den örtlichen Händlern und Partnern bzw. direkt aus dem Hauptlager geliefert. Bestellungen von Verbrauchs- und Verschleißteilen, die vor 12 Uhr MEZ in unserem zentralen Warenlager eingehen, werden noch am gleichen Tag ausgeliefert.



Weltweites Servicenetzwerk

Ein weltweit führender Hersteller von schweren Gabelstaplern muss natürlich hohen Serviceanforderungen genügen. Unser globales Servicenetzwerk wird dieser Aufgabe gerecht. Sie als Kunde können zwischen unterschiedlichen Serviceverträgen auswählen und sicherstellen, dass Ihre Gabelstapler zuverlässig gewartet werden und den bestmöglichen Service erhalten.



Kundenservice

Wir legen großen Wert darauf, dass unsere Kunden einen bestmöglichen Service von uns und unseren Fachhändlern erhalten. Eine ausgezeichnete Erreichbarkeit und eine flexible Organisation mit engagierten Mitarbeitern und kurzen Wegen sorgen dafür, dass wir uns schnell und kompetent um Ihre Fragen und Probleme kümmern können.

Technischer Support – für den Fall der Fälle

Ein zuverlässiger und kenntnisreicher technischer Kundendienst hilft Ihnen, Ausfälle und Stillstandszeiten zu reduzieren. Unser Kundendienst steht Ihnen mit seinem Fachwissen in kritischen Situationen zur Seite. Sie können sich an eine lokale Kundendienstabteilung oder unsere Zentrale in Schweden wenden und direkt mit unseren Experten und Kundendienstprofis sprechen.

Schulungen

Gemeinsam mit unseren Fachhändlern organisieren wir regelmäßig kundenspezifische Schulungen für Servicetechniker und Fahrer. Das Schulungsprogramm ist auf den Einsatzzweck und die eingesetzten Geräte abgestimmt.





LEBENSZYKLUSKOSTEN – EIN WICHTIGER FAKTOR, MIT DEM MAN RECHNEN MUSS

Der Kauf eines Gabelstaplers ist eine langfristige Investition, wobei der Kaufpreis nur einen Teil der Gesamtkosten ausmacht. Viel höher sind meist die Lebenszykluskosten für Service, Instandhaltung, Reparaturen, Kraftstoff und Betriebsunterbrechungen. Und natürlich muss die Kosten-Nutzen-Rechnung auch die Leistungsfähigkeit der Maschine berücksichtigen: Wie viele Hubvorgänge kann das Fahrzeug pro Schicht ausführen?

Sie als Kunde sollten bei der Fahrzeugwahl darauf achten, dass das Fahrzeug für den Dauereinsatz unter anspruchsvollen Bedingungen geeignet ist. Prüfen Sie genau, wie servicefreundlich das Fahrzeug ist und wie häufig Servicearbeiten durchgeführt werden müssen. Kraftstoffverbrauch und Abgase sind weitere wichtige Faktoren. Bei steigenden Kraftstoffkosten können Sie durch sparsame Motoren und lastabhängige Hydraulikanlagen viel Geld sparen.

Kostengünstige Staplerwahl

Die lastabhängige Hydraulikanlage unserer Fahrzeuge regelt die Motorleistung in Abhängigkeit vom Gewicht der umzuschlagenden Güter. Im Vergleich mit einfachen Hydrauliksystemen, die immer mit voller Leistung fahren und entsprechend höhere Kraftstoff- und Verschleißwerte haben, ist dies eine wirksame Möglichkeit zur deutlichen Kraftstoff- und Abgassenkung. Wenn Sie sich für einen unserer Gabelstapler entscheiden, können Sie sich darauf verlassen, ein effektives, zuverlässiges und kostengünstiges Arbeitsgerät mit niedrigen Lebenszykluskosten zu erhalten.

Einfache Wartung durch gleiche Komponenten

In unseren Fahrzeugen kommen modellübergreifend die gleichen Komponenten – Motor, Getriebe, Hydraulik und Elektrik – zum Einsatz. Kunden, die mehrere SMV-Fahrzeuge aus unterschiedlichen Modellreihen haben, benötigen also weniger Ersatzteile.



INNOVATIVE LÖSUNGEN FÜR ANSPRUCHSVOLLE AUFGABEN

Die Stapler von Konecranes Lifttrucks bieten eine Reihe überzeugender technischer Vorteile. In jeder Maschine gibt es innovative Einzellösungen, die durch ihr Zusammenwirken eine unschlagbare Kombination aus Leistung, Effizienz und Ergonomie darstellen. Wir laden Sie gern zu einer Testfahrt ein, damit Sie sich selbst vom Komfort der Kabine und dem durchdachten Zusammenspiel von Kraft und Funktion überzeugen können.

Kastenrahmen-Fahrgestell. Das stärkste Modell auf dem Markt, ermöglicht sehr hohe Traglasten.

Elektronische Überwachung. Hohe Zuverlässigkeit durch CanBus-Überwachung von Motor, Getriebe und Spreader.



Wartungsfreie Bremsen. Die volle Bremsleistung steht in jeder Situation zur Verfügung. Die Bremsen werden mit Öl dauergekühlt.



Service und Wartung

Um die Instandhaltungskosten über die gesamte Lebensdauer des Gabelstaplers zu senken, haben wir die Wartungsintervalle für die Motoren (500 h), Getriebe (1000 h) und Hydraulikanlagen (2000 bzw. 4000 h) verlängert.



Ergonomische Kabine. Optimiert für Komfort, Ergonomie und Sicht. Die geräusch- und schwingungsgedämpfte Kabine ist so konstruiert, dass sich alle Anzeigen und Bedienelemente direkt im Sichtfeld des Fahrers befinden.

Eine große Auswahl an Hubgerüsten.

So können Sie den Gabelstapler für den Einsatzzweck optimieren. Wählen Sie zwischen der Duplexausführung (mit bzw. ohne Freihub) und der Triplexausführung (mit Freihub) aus.

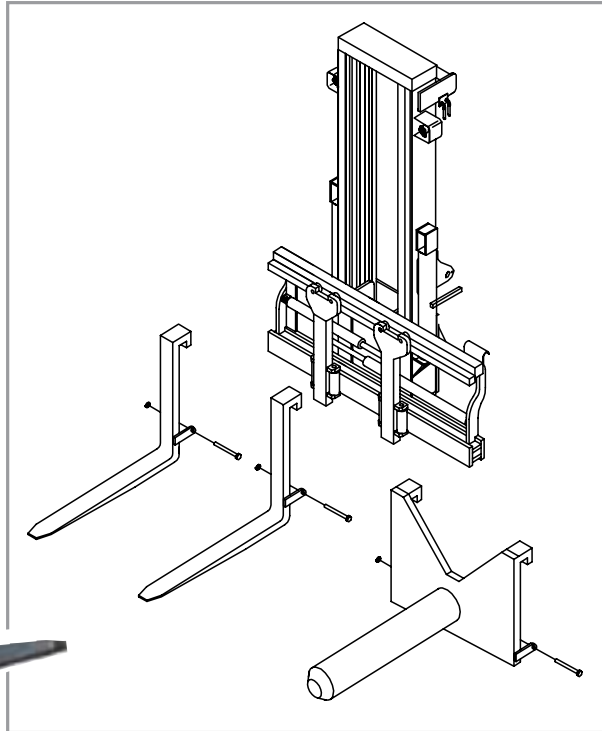

Schnellwechsler. Für Gabeln, Raddorn für Coils und Anbaugeräte. Das schnelle Wechseln gestattet ein effizientes Arbeiten. Geeignet für alle Güter und Materialien, einschließlich Stahl, Holz, Papier und Container.



Schadstoffarme und leistungsstarke Motoren.

Stellen auch bei niedriger Drehzahl ein hohes Drehmoment bereit, sind sehr sparsam im Verbrauch und erfüllen alle aktuellen Umweltschutzvorschriften.



Das lastabhängige Hydrauliksystem passt die Hebeleistung an das Gütergewicht an und fordert die mögliche Maximalleistung nur bei Bedarf ab. Da die Maschine weniger Kraftstoff verbraucht und meist mit gedrosselter Leistung arbeitet, sinkt der Schadstoffausstoß und die Geräuschentwicklung nimmt ab.

TECHNISCHE DATEN

Kastenrahmen-Fahrgestell

- Fahrgestell für hohe Leistungen
- Querträger vorn und hinten
- Hohe Torsionsfestigkeit bei niedriger Spannung

Schadstoffarmer Motor

- Zertifizierte Dieselmotoren (Scania, Volvo, Cummins)
- 6 Zylinder, Abgasturbolader, Ladeluftkühler
- Verbesserte Leistung durch hohes Drehmoment und flache Drehmomentkurve bei niedrigen Drehzahlen

Automatikgetriebe

- Elektronische Steuerung und Überwachung durch CanBus-Technik
- Automatikschaltung mit Reversiersperre
- Leerlauf-Startvorrichtung, elektrischer "Inching"

Antriebsachse und Bremsen

- Antriebsachse, Nabenreduktion, Differenzial
- Ölgekühlte Lamellenbremsen
- Sicherheits-Bremsanlage, große Scheiben-Parkbremse

Hydraulik

- Lastabhängige Hydraulik mit variablen Kolbenpumpen
- Kraftstoffeffiziente, Niedrig-Energie-Hydraulik („Power-On-Demand“)
- 4 hydraulische Funktionen (Heben, Neigen, Seitenschub, Gabelposition)

Elektrik

- 24 V, CanBus-Technik, EMV-Zulassung
- Fahrzeug-Gesamtbeleuchtung
- Elektronische Überwachung von Motor und Getriebe

Fahrerkabine

- Großzügig und ergonomisch eingerichtete Kabine
- Ausgezeichnete Sicht in alle Richtungen (keine Vorderstreben)
- 4 Hubhebel, Hydraulikservo, ruhiger Lauf
- Niedriger Geräuschpegel, minimaler Schwingungspegel

Hubgerüst

- Breite Auswahl an Hubgerüsten (Freisicht)
- Geschweißte Hubgerüste, doppelte Hubzylinder, Hubketten
- Schlanke Konstruktion, gute Sicht, Fahrersicherheit

Gabeln mit Kraft

- Standardmäßig hydraulisch angetriebener Seitenschieber und Gabelpositionierung
- Integrierte Gabeln, Schnellwechselgabeln und seitlich versetzte Gabeln

OPTIONEN

- Unterschiedliche Motorausführungen (Leistung und Emissionen)
- Unterschiedliche Hubgerüste und kundenspezifische Gabelträger
- Gabelnivellierung, invertierte Gabeln und Spezialgabeln
- Gabelwechselsystem für Gabeln, Raddorn für Coils und Spreader
- Anbaugeräte für Zellstoff und Papier, Beton, Stahl und Container
- EMC-Anlage und -Funktionen, d.h. Komplettüberwachung, Ministeuerung u.a.

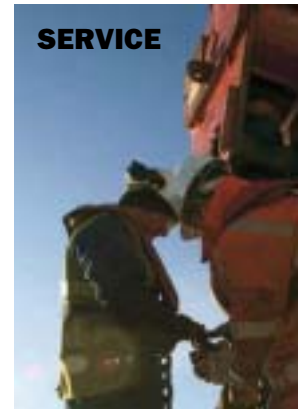
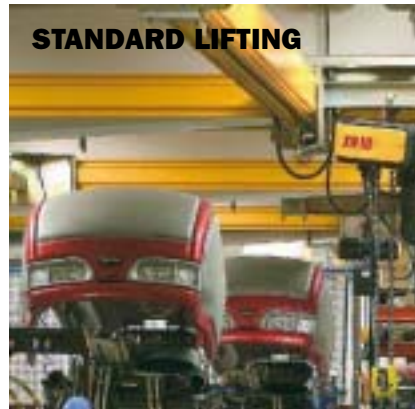

NICHT NUR HEBEN SONDERN GANZE GESCHÄFT MACHEN

Die Hebeausrüstungen und Kundenservice/ Kundenwartung von Konecranes werden auf der ganzen Welt eingesetzt. 7000 Mitarbeiter an über 340 Standorten in 38 Ländern sorgen dafür, dass die Fahrzeuge den hohen Anforderungen der Kunden in den Bereichen Verfügbarkeit, Zuverlässigkeit, Sicherheit, Leistung und Lebenszykluskosten gerecht werden.

Konecranes Liftrucks gehört zum weltweit führenden Hubmaschinen-Konzern Konecranes, dessen Maschinen und Services von Herstellern, Verarbeitungsunternehmen, Werften und Häfen auf der ganzen Welt erfolgreich genutzt werden.



Wir konstruieren Fahrzeuge, die auf Ihre Anforderungen zugeschnitten sind und ein effektives Arbeiten erlauben. Die innovativen Fahrzeuge haben Konecranes Liftrucks zu einem führenden Hersteller gemacht, dessen Produkte sich durch herausragende Qualität, hohe Produktivität und niedrige Lebenszykluskosten auszeichnen. Wir bieten drei Stapler-Reihen an:

SMV Gabelstapler: Ein umfangreiches Fahrzeugsortiment für Hublasten zwischen 10 und 60 Tonnen. Nur sehr wenige Wettbewerber bieten ein ähnlich umfangreiches Sortiment an.

SMV Containerstapler: Stapler für Leer- und Vollcontainer und Spezialfahrzeuge für den RoRo-Umschlag.

SMV Reach Stacker: Für Leer- und Vollcontainer, mehrgleisigen Trailerumschlag und das Be- und Entladen von Binnenschiffen. Reach Stacker für den industriellen Umschlag von Stahl, Großmaschinen, Betonelementen und ähnlichen Gütern haben wir ebenfalls im Angebot.